

Bei Beams vor 2003 wird das Ende des Verbindungskabels **Pos.7** direkt an das Elementrohr geschraubt.

○	Artikelbezeichnung	Artikel-Nummer	Stück	alte Art.-Nr.
①	Sechskantmutter DIN 934, M6, A2	DI 0934-06000030	7	FR 0309
②	Scheibe DIN 125, 6,4, A2	DI 0125-06000030	7	FR 0323
③	Sechskantschraube DIN 933, M6x16, A2	DI 0933-06001630	3	FR 0321
④	Rohrsitz 50 mm	FR 8365-620	1	FR 0390
⑤	U-Bügel 50x85 mm, M6, A2	FR 6132-130	1	FR 0301
⑥	Montagewinkel 25x25x2x120 mm	FR 1016-110	1	-
⑦	Verbindungskabel (Al), 12x1x194 mm	FR 1016-080	2	FR 0380

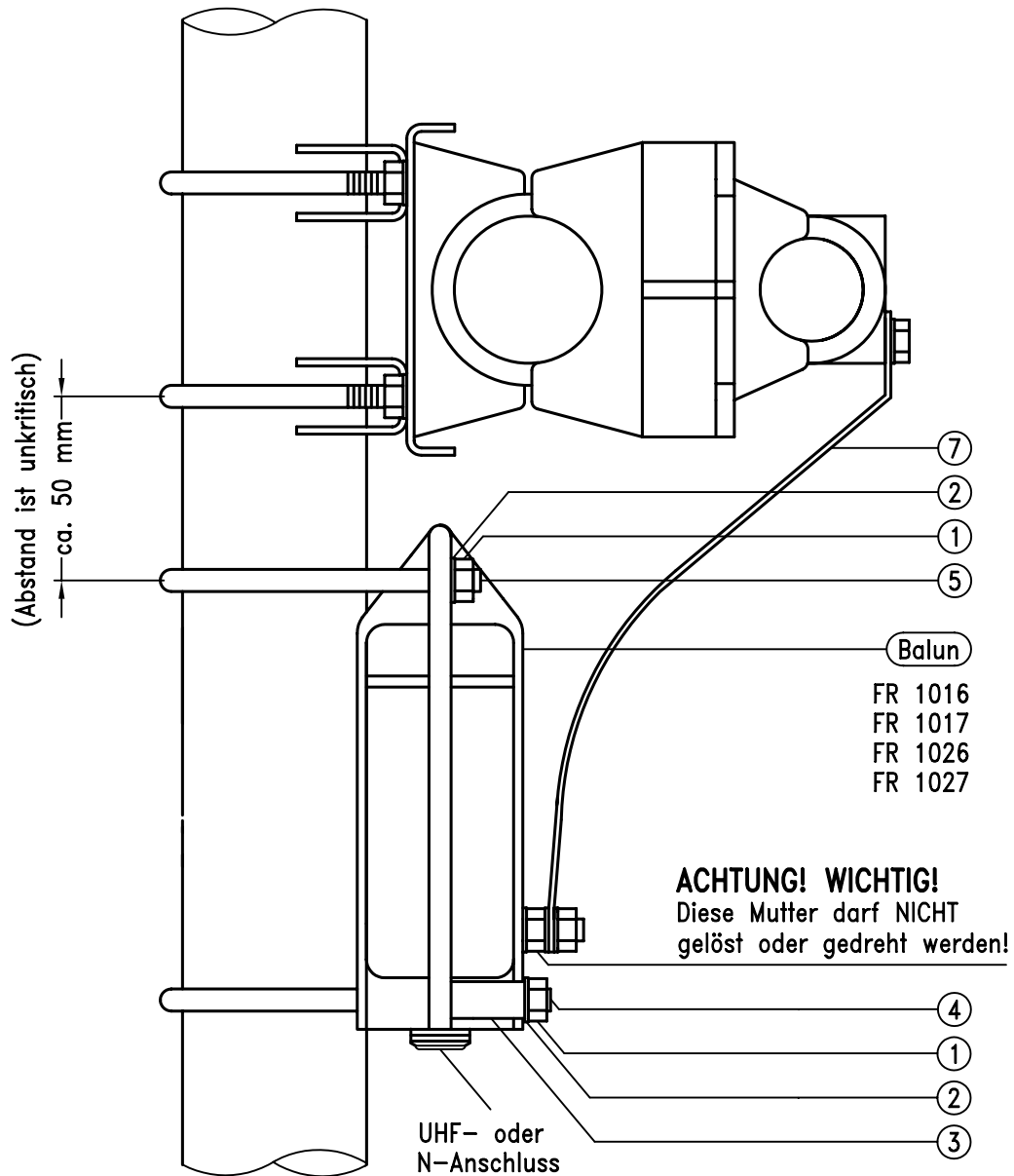

Muttern (Pos 1) gleichmässig und mit geringem Drehmoment anziehen. Gehäusebruchgefahr!

○	Artikelbezeichnung	Artikel-Nummer	Stück	alte Art.-Nr.
①	Sechskantmutter DIN 934, M6, A2	DI 0934-06000030	6	FR 0309
②	Scheibe DIN 125, 6,4, A2	DI 0125-06000030	8	FR 0323
③	Distanzhülse 6x10x20 mm, Nylon	FR 1016-050	2	FR 0112
④	U-Bügel 50x105 mm, M6, A2	FR 8365-160	1	FR 0302
⑤	U-Bügel 50x85 mm, M6, A2	FR 6132-130	1	FR 0301
⑦	Verbindungskabel (Al), 12x1x194 mm	FR 1016-080	2	FR 0380